

МІНІСТЕРСТВО ОСВІТИ І НАУКИ УКРАЇНИ
КИЇВСЬКИЙ НАЦІОНАЛЬНИЙ УНІВЕРСИТЕТ КУЛЬТУРИ І МИСТЕЦТВ

СХВАЛЕНО

Вченою радою Київського
національного університету
культури і мистецтв
Протокол № 13 від 17.05.21 р.

ЗАТВЕРДЖЕНО

Президент КНУКіМ



М.М. Поплавський

05 2021 р.

ОСВІТНЬО-ПРОФЕСІЙНА ПРОГРАМА

«БАЛЬНА ХОРЕОГРАФІЯ»

Першого (бакалаврського) рівня вищої освіти

на здобуття освітнього ступеня бакалавр
за спеціальністю 024 Хореографія

галузі знань 02 Культура і мистецтво

Київ 2021

РЕЦЕНЗЕНТИ:

1. Афоніна Олена Сталівна – доктор мистецтвознавства, професор, професор кафедри хореографії НАКККіМ.
2. Таранцева Олена Олександрівна – заслужений працівник культури України, кандидат педагогічних наук, доцент кафедри хореографії Полтавського національного педагогічного університету ім. В.Г.Короленка.
3. Гриценюк Роман Анатолійович – заслужений діяч мистецтв України, доцент кафедри хореографії РДГУ, керівник народного ансамблю бального танцю «Флеш» Рівненського міського палацу культури.

Зовнішні стейкхолдери:

- 1.Поливка Андрій Миронович – Президент Всеукраїнської громадської організації «Всеукраїнська федерація танцювального спорту», суддя Міжнародної категорії WDSF, суддя Міжнародної категорії WDSF PD, Головний суддя WDSF.
- 2.Федорчук Валентина Володимирівна – Голова колегії суддів АСТУ, суддя Міжнародної категорії WDC, заслужений тренер України зі спортивного танцю, президент ДЮОСТУ «Спорт-Данс».
- 3.Маковій Андрій Анатолійович – Художній керівник зразкового колективу бального танцю «Болеро» Вінницького міського палацу мистецтв.

Програму розроблено проєктною групою у складі:

Перелік членів проєктної групи

- 1.Горбатова Надія Олександрівна – кандидат історичних наук, доцент кафедри хореографічного мистецтва
- 2.Базела Дмитро Дмитрович – заслужений артист України, доцент кафедри хореографічного мистецтва.
- 3.Павлюк Тетяна Сергіївна – доктор мистецтвознавства, професор з/н кафедри хореографічного мистецтва.
- 4.Дубовик Євген – студент 4-го курсу освітньо-професійної програми «Бальна хореографія»

Гарант освітньо-професійної програми:

Горбатова Надія Олександрівна – кандидат історичних наук, доцент, доцент кафедри хореографічного мистецтва

ПЕРЕДМОВА

Освітньо-професійна програма «Бальна хореографія», розроблена на підставі Закону України «Про вищу освіту» та Стандарту вищої освіти першого (бакалаврського) рівня. Галузь знань 02 «Культура і мистецтво». Спеціальність 024 «Хореографія». Затверджено і введено в дію наказом МОН України від 04.03.2020 р. № 358.

1. Профіль освітньо-професійної програми зі спеціальності 024 «Хореографія»

I. Загальна інформація	
Рівень вищої освіти та назва кваліфікації	Перший (бакалаврський) рівень 024 Хореографія Бальна хореографія Бакалавр хореографії
Мова(и) навчання і оцінювання	українська
Обсяг освітньо-професійної програми	Термін навчання – 3 роки 10 міс., обсяг програми - 240 кредитів ЄКТС
Тип програми	Освітньо-професійна програма
Повна назва закладу вищої освіти, а також структурного підрозділу у якому здійснюється навчання	Київський національний університет культури і мистецтв Кафедра хореографічного мистецтва
Наявність акредитації	Сертифікат акредитації спеціальності НД 1189389, дійсний до 01.07.2022
Цикл/рівень програми	НРК України – <i>6 рівень</i> , FQ-EHEA – <i>перший цикл</i> , EQF – <i>6 рівень</i>
Передумови	Повна загальна середня освіта або освітньо-кваліфікаційний рівень «молодший спеціаліст» (освітній ступінь «молодший бакалавр»). Решта вимог визначаються правилами прийому на освітньо-професійну програму бакалавра відповідного року вступу.
Форма навчання	Денна
Термін дії освітньо-професійної програми	3 роки і 10 місяців
Інтернет-адреса постійного розміщення освітньо-професійної програми	http://dance.knukim.edu.ua/
II. Мета освітньої програми	

Підготовка висококваліфікованих фахівців, здатних розв'язувати комплексні проблеми професійної діяльності у сфері бальної хореографії, які володіють знаннями з теорії, історії культури й мистецтв, методологією викладацької діяльності у початкових, профільних, фахових передвищих закладах мистецької освіти та реалізовувати балетмейстерські, виконавські, викладацькі, організаційні вміння та навички в практичній діяльності, що відповідають потребам національного та міжнародного культурно-мистецького середовища.

III. Характеристика освітньо-професійної програми

<p>Опис предметної області</p>	<p>Галузь знань 02 Культура і мистецтво, спеціальність 024 Хореографія (Бальна хореографія).</p> <p><i>Об'єкти вивчення та діяльності:</i> хореографія як мистецький феномен, теорія та практика хореографічного мистецтва і освіти.</p> <p><i>Теоретичний зміст предметної області:</i> поняття, концепції принципи хореографічного мистецтва, зв'язок хореографії з соціокультурними явищами; теорія і практика хореографічного мистецтва; методи, методики, технології викладання фахових дисциплін; основні принципи створення хореографічного твору; принципи адміністративного забезпечення виробничого процесу у сфері хореографії.</p> <p><i>Методи, методики та технології:</i></p> <ul style="list-style-type: none"> - методологія педагогіки мистецтва та мистецтвознавства; - методи, технології навчання та відтворення хореографічного тексту; - ситуаційні методики – вміння проводити аналіз конкретної проблеми та вирішувати її; - методи тренінгу з метою формування професійних знань, умінь і навичок; - моделювання професійної реальності, експериментально-практичної дії; технології проектування творчого продукту – повний цикл його виконання від задуму до реалізації. <p><i>Інструменти та обладнання:</i></p> <ul style="list-style-type: none"> - спеціально обладнані навчальні танцювальні аудиторії; - комп'ютерне та програмне забезпечення, мультимедійні засоби у сфері хореографічної діяльності; - обладнання для дослідження та зберігання творів мистецтва, інформаційні та комунікаційні технології.
<p>Орієнтація освітньої програми</p>	<p>Освітньо-професійна програма.</p> <p>Підготовка фахівців з виконавського хореографічного та балетмейстерського мистецтва, викладацької та методичної діяльності у закладах початкової, профільної, фахової передвищої мистецької освіти.</p>

<p>Основний освітньо-професійної програми спеціалізації фокус та</p>	<p>Спеціальна освіта в галузі культури і мистецтва, зокрема в мистецтві бальної хореографії. Програма спрямована на формування професійних компетентностей здобувачів вищої освіти для здійснення балетмейстерської, виконавської та викладацької діяльності відповідно до сучасних вимог мистецтва хореографії та мистецької освіти.</p>
<p>Особливості Програми</p>	<p>Особливістю програми є, підготовка конкурентоспроможних фахівців з бальної хореографії високого рівня професійної компетентності універсального типу, що здатні реалізуватися як у конкурсному, так і сценічному танцюванні, у виконавській, балетмейстерській, викладацькій, тренерській та методичній діяльності.</p> <p>Завдяки гармонійно структурно-логічно поєднаних освітніх компонентів, здобувачі вищої освіти набувають широкий спектр фахових компетентностей з історії, теорії, методології, новітніх технологій хореографічної освіти та актуальних тенденцій розвитку хореографічного мистецтва.</p> <p>Пріоритет художньо-творчої (виконавської, балетмейстерської) діяльності досягається завдяки систематичній участі у творчих проєктах, конкурсах, змаганнях, фестивалях в Україні та за її межами, що сприяє наближенню навчання до реальних умов працевлаштування у мистецькій, освітній та соціокультурній сферах.</p> <p>Висока результативність навчання досягається завдяки залученню до викладання на ОПП досвідчених фахівців-практиків бальної хореографії.</p> <p>Складові програми:</p> <ul style="list-style-type: none"> - теоретична підготовка забезпечується викладанням дисциплін гуманітарного, соціально-економічного, фундаментального та професійного спрямування; - практично-професійна підготовка (набуття виконавських, балетмейстерських, викладацьких компетентностей) забезпечується в процесі вивчення хореографічних дисциплін, також практика здобувачів (ознайомча, навчальна, виробнича, переддипломна), є обов'язковим компонентом освітньої програми і невід'ємною складовою частиною процесу підготовки майбутніх фахівців.
<p align="center">IV. Придатність випускників до працевлаштування та подальшого навчання</p>	

<p>Придатність до працевлаштування</p>	<p>Випускники мають право обіймати посади, кваліфікаційні вимоги яких передбачають наявність кваліфікації бакалавра хореографії. Фахівець має право обіймати такі посади:</p> <ul style="list-style-type: none"> - артиста балету (танцювального ансамблю, танцювального та хорового колективу, ансамблю пісні і танцю та ін.); - асистента балетмейстера; - балетмейстер; - балетмейстера-постановника; - викладача мистецької школи; - викладача хореографічних дисциплін; - методиста культурно-освітнього закладу; - методиста позашкільного закладу; - керівника студії, колективу; - керівника танцювального колективу; - репетитора з балету (танцювального ансамблю, танцювального та хорового колективу, ансамблю пісні і танцю та ін.); - інші фахівці у сфери культури та мистецтва.
<p>Подальше навчання</p>	<p>Бакалавр хореографії може навчатись за програмою другого (магістерського) рівня вищої освіти; набути додаткові кваліфікації в системі післядипломної освіти.</p>
<p>V. Викладання та оцінювання</p>	
<p>Викладання та навчання</p>	<p>Освітній процес має студентоцентрований підхід, спрямований на створення умов для особистого розвитку і творчої реалізації здобувача, розвитку безперервної освіти впродовж життя та інтеграції української освіти в європейський і світовий простір.</p> <p>Форми організації освітнього процесу: навчальні заняття, самостійна робота, практична підготовка, виконання індивідуальних завдань, контрольні заходи.</p> <p>Основні види навчальних занять: лекція, практичне, лабораторне, індивідуальне заняття, консультація.</p> <p>Методи організації освітнього процесу: відповідно до дидактичних принципів науковості, аналізу, системності і систематичності, наочності, узагальнення, формування пізнавальної активності та інтерактивності здобувачів, групового, індивідуального підходу, навчання на високому рівні складності, оволодіння знаннями, навичками та вміннями.</p> <p>Активізація самостійної роботи здобувачів вищої освіти визначається робочими навчальними програмами, методичними матеріалами, завданнями та вказівками науково-педагогічного працівника.</p>

Оцінювання	Система оцінювання навчальних досягнень студентів базується на аналізі знань та компетенцій, здійснюється за національною шкалою та ECTS. Критерії оцінювання знань з кожної освітньої компоненти затверджуються кафедрою. Система оцінювання включає: усні та письмові іспити (тестові завдання), творчі іспити, заліки, захист звіту з практики, комплексний кваліфікаційний іспит з фаху та захист бакалаврської роботи.
VI. Програмні компетентності	
Інтегральна компетентність	Здатність розв'язувати складні спеціалізовані задачі та практичні проблеми в сфері хореографії, що передбачає застосування певних теорій та методів і характеризується комплексністю та невизначеністю умов.
Загальні компетентності	<p>ЗК01. Здатність реалізувати свої права і обов'язки як члена суспільства, усвідомлювати цінності громадянського (вільного демократичного) суспільства та необхідність його сталого розвитку, верховенства права, прав і свобод людини і громадянина в Україні.</p> <p>ЗК02. Здатність зберігати та примножувати моральні, культурні, наукові цінності і досягнення суспільства на основі розуміння історії та закономірностей розвитку предметної області, її місця у загальній системі знань про природу і суспільство та у розвитку суспільства, техніки і технологій, використовувати різні види та форми рухової активності для активного відпочинку та ведення здорового способу життя.</p> <p>ЗК03. Здатність спілкуватися державною мовою як усно, так і письмово.</p> <p>ЗК04. Здатність спілкуватися іноземною мовою.</p> <p>ЗК05. Навички здійснення безпечної діяльності.</p>
Спеціальні (фахові, предметні) компетентності	<p>СК01. Усвідомлення ролі культури і мистецтва в розвитку суспільних взаємовідносин.</p> <p>СК02. Здатність аналізувати основні етапи, виявляти закономірності історичного розвитку мистецтв, стильові особливості, види і жанри, основні принципи координації історико-стильових періодів світової художньої культури.</p> <p>СК03. Здатність застосовувати теорію та сучасні практики хореографічного мистецтва, усвідомлювати його як специфічне творче відображення дійсності, проектування художньої реальності в хореографічних образах.</p> <p>СК04. Здатність оперувати професійною термінологією в сфері фахової хореографічної діяльності (виконавської, викладацької, балетмейстерської та організаційної).</p>

СК05.Здатність використовувати широкий спектр міждисциплінарних зв'язків для забезпечення освітнього процесу в закладах початкової, профільної та фахової передвищої мистецької освіти.

СК06.Здатність використовувати і розробляти сучасні інноваційні освітні технології в галузі культури і мистецтва.

СК07.Здатність використовувати інтелектуальний потенціал, професійні знання, креативний підхід до розв'язання завдань та вирішення проблем в сфері професійної діяльності.

СК08.Здатність сприймати новітні концепції, усвідомлювати багатоманітність сучасних танцювальних практик, необхідність їх осмислення та інтегрування в актуальний контекст з врахуванням вітчизняної та світової культурної спадщини.

СК09.Здатність збирати, обробляти, аналізувати, синтезувати та інтерпретувати художню інформацію з метою створення хореографічної композиції.

СК10.Здатність застосовувати традиційні та інноваційні технічні засоби (цифрові технології, аудіо- та медіамистецтво і т. ін.) в процесі розробки мистецького проекту, його постановки і презентації.

СК11.Здатність здійснювати репетиційну діяльність, ставити та вирішувати професійні завдання, творчо співпрацювати з учасниками творчого процесу.

СК12.Здатність використовувати принципи, методи, форми, засоби, сучасні методики в організації та реалізації освітнього процесу, аналізувати його перебіг та результати в закладах початкової, профільної та фахової передвищої мистецької освіти.

СК13.Здатність використовувати традиційні та інноваційні методики для діагностування творчих, рухових (професійних) здібностей, їх розвитку відповідно до вікових психофізіологічних особливостей суб'єктів освітнього процесу.

СК14.Здатність забезпечувати високий рівень володіння танцювальними техніками, виконавськими прийомами, застосовувати їх як виражальний засіб.

СК15.Здатність застосовувати набуті виконавські навички в концертно-сценічній діяльності, підпорядковуючи їх завданням хореографічного проекту.

СК16.Здатність дотримуватись толерантності у міжособистісних стосунках, етичних і добродійних взаємовідносин у сфері виробничої діяльності.

СК17.Здатність враховувати економічні, організаційні

та правові аспекти професійної діяльності.

СК18.Здатність застосовувати теорію та методику викладання європейського і латиноамериканського бального танцю у професійній сфері з урахуванням специфіки діяльності аматорських колективів, клубів спортивного бального танцю та закладів мистецької освіти.

СК19.Здатність сприймати та опановувати різні види, стилі, напрями хореографічного мистецтва з метою розширення сфери виконавської та балетмейстерської діяльності.

СК20.Здатність творчо інтегрувати українську танцювальну культуру у сферу професійної діяльності, спираючись на вітчизняні традиції та здобутки бальної хореографії.

VII. Програмні результати навчання

ПР01.Визначати взаємозв'язок цінностей громадянського суспільства із концепцією сталого розвитку України.

ПР02.Розуміти моральні норми і принципи та вміти примножувати культурні, наукові цінності і досягнення суспільства в процесі діяльності.

ПР03.Вільно спілкуватись державною мовою усно і письмово з професійних та ділових питань.

ПР04.Володіти іноземною мовою в обсязі, необхідному для спілкування в соціально-побутовій та професійній сферах.

ПР05.Аналізувати проблеми безпеки життєдіяльності людини у професійній сфері, мати навички їх попередження, вирішення та надання першої допомоги.

ПР06.Розуміти роль культури і мистецтва в розвитку суспільних взаємовідносин.

ПР07.Знати і розуміти історію мистецтв на рівні, необхідному для застосування виражально-зображальних засобів відповідно до стилю, виду, жанру хореографічного проекту.

ПР08.Розуміти хореографію як мистецький феномен, розрізняти основні тенденції її розвитку, класифікувати види, напрями, стилі хореографії.

ПР09.Володіти термінологією хореографічного мистецтва, його понятійно-категоріальним апаратом.

ПР10.Реалізовувати освітній процес з хореографії в закладах початкової, профільної та фахової передвищої мистецької освіти на основі принципу міждисциплінарних зв'язків.

ПР11.Використовувати і розробляти інноваційні освітні технології, оптимальні засоби, методики, спрямовані на удосконалення фахової діяльності.

ПР12.Сприймати інформацію, творчо її переосмислювати та застосовувати в процесі виробничої діяльності.

ПР13.Володіти базовими принципами стратегій вітчизняного та світового хореографічного мистецтва щодо культурної спадщини.

ПР14.Володіти принципами створення хореографічного твору, реалізації задуму на практиці.

ПР15. Володіти традиційними та інноваційними прийомами використання технічних засобів у балетмейстерській діяльності.

ПР16. Аналізувати результати педагогічної, асистентсько-балетмейстерської, виконавської, організаційної діяльності.

ПР17. Володіти методикою викладання фахових дисциплін, реалізовувати теоретичні знання в практичній діяльності відповідно до конкретних виробничих обставин.

ПР18. Знаходити оптимальні підходи до формування і розвитку творчої особистості.

ПР19. Знаходити оптимальні виконавські прийоми для втілення хореографічного образу.

ПР20. Удосконалювати виконавські навички і прийоми в процесі підготовки та реалізації сценічного виступу.

ПР21. Розвивати комунікативні навички, креативну і позитивну атмосферу в колективі на засадах толерантності у міжособистісних стосунках.

ПР22. Мати навички управління мистецькими проектами, зокрема, здійснювати оцінки собівартості мистецького проекту, визначати потрібні ресурси, планувати основні роботи.

ПР23. Володіти методикою викладання європейського та латиноамериканського бального танцю, мати навички створення навчальних і конкурсних варіацій та удосконалювати власний рівень професійної майстерності.

ПР24. Володіти навичками виконання та створення танцювальних композицій на основі синтезу бальної хореографії з різними видами і напрямками хореографічного мистецтва.

ПР25. Володіти навичками створення хореографічної композиції у національній стилістиці з метою виховання національної свідомості та ідентичності.

VIII. Ресурсне забезпечення реалізації програми

Специфічні характеристики кадрового забезпечення

Кадрове забезпечення відповідає кадровим вимогам щодо забезпечення провадження освітньої діяльності у сфері вищої освіти згідно з діючим законодавством України

(Постанова Кабінету Міністрів України «Про затвердження Ліцензійних умов провадження освітньої діяльності закладів освіти» від 30.12.2015 № 1187 (зі змінами, внесеними згідно з Постановою Кабінету Міністрів № 347 від 10.05.2018, № 365 від 24.03.21). До реалізації програми залучаються науково-педагогічні працівники з науковими ступенями, почесними та вченими званнями, висококваліфіковані фахівці, експерти-практики з великим досвідом роботи у сфері хореографічного мистецтва, а також іноземні викладачі у якості гостьових лекторів та практиків. З метою підвищення фахового рівня всі науково-педагогічні працівники один раз на п'ять років проходять стажування.

Специфічні характеристики матеріально-технічного забезпечення	<p>Для провадження освітнього процесу наявні спеціально обладнані (дзеркала, паркетна підлога, станки, музичні інструменти та апаратура) навчальні танцювальні аудиторії. Дотримується базова забезпеченість комп'ютерними робочими місцями, спеціальними лабораторіями (навчальні відео- та аудіоматеріали, презентації), обладнанням, устаткуванням, необхідними для виконання навчальних планів.</p>
Специфічні характеристики інформаційного та навчально-методичного забезпечення	<p>Навчальний процес забезпечений методичними та інформаційними матеріалами в достатньому обсязі, підготовленими науково-педагогічними працівниками кафедри хореографічного мистецтва та інших кафедр університету. Доступ до інформаційних та навчально-методичних матеріалів забезпечується репозитарієм та онлайн-ресурсами (http://lib.knukim.edu.ua/ / https://elearn.knukim.edu.ua/). Наявність офіційного веб-сайту Університету (http://knukim.edu.ua/), на якому розміщена основна інформація про його діяльність.</p> <p>Є в наявності розроблені дистанційні курси дисциплін, розміщені на освітній платформі Moodle: дидактичні матеріали для самостійної та індивідуальної роботи студентів; програми практик; методичні рекомендації, критерії оцінювання якості опанування освітньої програми бакалаврського рівня підготовки; пакети комплексних контрольних робіт; методичні матеріали для проведення поточної та підсумкової атестації здобувачів.</p>
XIX. Академічна мобільність	
Національна кредитна мобільність	<p>Можлива на основі укладання двосторонніх угод про академічну кредитну мобільність між Київським національним університетом культури і мистецтв із закладами вищої освіти України. Допускається перезарахування кредитів, отриманих в інших ЗВО України, за умови відповідності компетенцій.</p>
Міжнародна кредитна мобільність	<p>Можлива на основі укладання угод про академічну кредитну мобільність із закладами вищої освіти країн.</p>
Навчання іноземних здобувачів вищої освіти	<p>Можливо за умови знання української мови.</p>

2. Перелік компонентів освітньо-професійної програми та їх логічна послідовність

Перелік компонентів освітньо-професійної програми

Код н/д	Компоненти освітньої програми (навчальні дисципліни, практики)	Кількість кредитів	Форма підсумкового контролю
1	2	3	4
Обов'язкові компоненти освітньо-професійної (освітньо-наукової) програми			
<i>Цикл 1</i>			
ОК 1	Іноземна мова	7	Екзамен
ОК 2	Етнографія	4	Залік
ОК 3	Філософія	4	Екзамен
ОК 4	Психологія	3	Залік
ОК 5	Охорона праці та екологічна безпека	4	Залік
ОК 6	Політологія (в т. ч. Геополітика і глобалізація)	4	Залік
ОК 7	Основи трудового права і підприємницької діяльності	3	Залік
	Практика:		
ОК 8	Ознайомча	6	Залік
ОК 9	Навчальна	12	Залік
ОК 10	Виробнича	14	Залік
ОК 11	Переддипломна	14	Залік
ОК 12	Історія мистецтв	8	Екзамен
ОК 13	Діловий етикет	3	Залік
ОК 14	Основи хореографічної педагогіки	3	Залік
ОК 15	Історія хореографічного мистецтва	3	Екзамен
ОК 16	Мистецтво балетмейстера	21	Екзамен
ОК 17	Теорія та методика викладання європейського бального танцю	22	Екзамен
ОК 18	Теорія та методика викладання латиноамериканського бального танцю	22	Екзамен
ОК19	Методика виконання класичного танцю	11	Екзамен
ОК 20	Методика роботи з	3	Залік

	хореографічним колективом		
ОК 21	Методика виконання українського народно-сценічного танцю	3	Залік
ОК 22	Методика виконання віртуозних рухів у бальній хореографії	3	Екзамен
ОК 23	Грим	3	Екзамен
<i>Загальний обсяг обов'язкових компонент</i>		180	
		кредитів	
		ЄКТС	
<i>Обсяг вибірових компонент</i>		60	
		кредитів	
		ЄКТС	
ЗАГАЛЬНИЙ ОБСЯГ ОСВІТНЬОЇ ПРОГРАМИ		240 кредитів ЄКТС	

Структурно-логічна схема освітньо-професійної програми

Структурно-логічна схема ОП передбачає засвоєння від простих елементів до складних

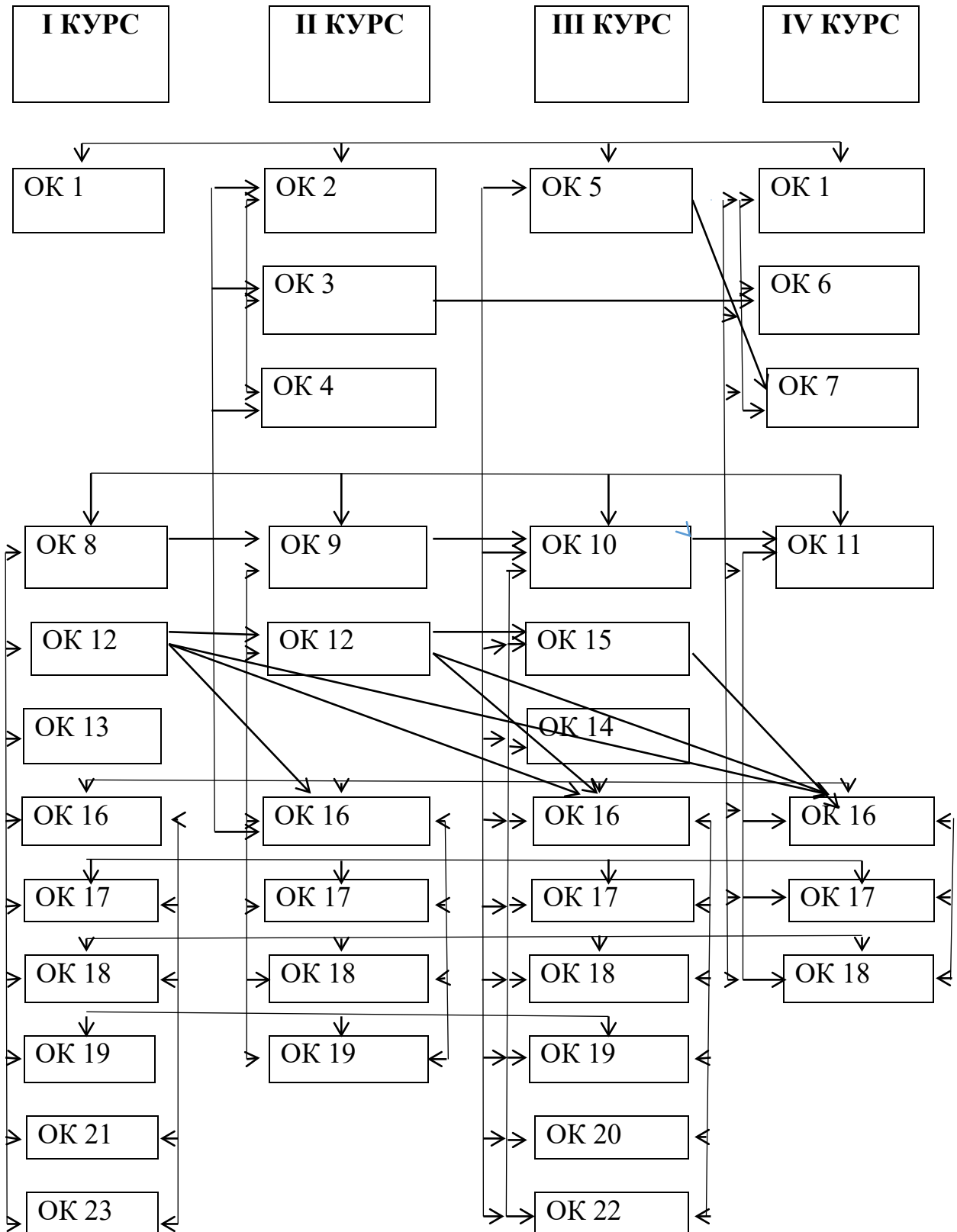

3. Форми атестації здобувачів вищої освіти

Формою атестації є кваліфікаційний комплексний іспит з фаху та захист кваліфікаційної роботи (творчого проєкту) – публічна демонстрація рівня виконавських і проєктно-композиційних компетентностей. Єдиний кваліфікаційний комплексний іспит з фаху передбачає:

- оцінювання результатів теоретичного навчання (тестування – комплексна перевірка знань студентів з обов'язкових компонентів мистецького спрямування); а також перевірку теоретичних знань, практичних умінь і навичок з мистецтва балетмейстера та теорії і методики викладання хореографічних дисциплін.

Система внутрішнього забезпечення якості вищої освіти

У Київському національному університеті культури і мистецтв функціонує система забезпечення якості освітньої діяльності та якості вищої освіти (система внутрішнього забезпечення якості), яка ґрунтується на Стандартах і рекомендаціях щодо забезпечення якості в Європейському освітньому просторі вищої освіти ESG 2015.

Система якості вищої освіти базується на принципах відповідності європейським та національним стандартам якості вищої освіти, системного підходу, який передбачає управління якістю на всіх етапах освітнього процесу і передбачає здійснення таких процедур та заходів:

- удосконалення планування освітньої діяльності: затвердження, моніторинг і періодичний перегляд освітніх програм;
- забезпечення якості кадрового потенціалу університету - процедура конкурсного відбору на заміщення вакантних посад науково-педагогічних працівників, підвищення кваліфікації та стажування науково-педагогічних працівників;
- забезпечення наявності необхідних ресурсів для організації освітнього процесу та підтримки здобувачів вищої освіти;
- розвиток інформаційних систем з метою підвищення ефективності управління освітнім процесом;
- оцінювання результатів навчання, що включає поточний, рубіжний (тематичний, календарний), контроль збереження знань, семестровий, підсумковий контроль;
- забезпечення дотримання академічної доброчесності та створення ефективної системи запобігання і виявлення академічного плагіату в наукових працях науково-педагогічних працівників ЗВО та здобувачів вищої освіти;
- функціонування системи студентського моніторингу якості освіти;
- формування якісного контингенту здобувачів вищої освіти відбувається завдяки: активній профорієнтаційній роботі серед випускників шкіл Києва та області, інших міст України; пошуку та підтримки обдарованих дітей; підготовчих курсах факультету довузівської підготовки;
- забезпечення публічності інформації про діяльність університету.

Основними критеріями якості вищої освіти є: умови здійснення освітнього процесу; забезпечення реалізації освітнього процесу; результати освітнього процесу, а саме - рівень навчальних досягнень та конкурентоздатність фахівців, які навчалися за певною програмою, та їх попит на ринку праці; рівень сформованості основних компетентностей здобувача; відповідність освітньої програми сучасним і перспективним вимогам до професійної діяльності фахівців та їх особистісним освітнім потребам.

Функціонування системи внутрішнього забезпечення якості вищої освіти у Київському національному університеті культури і мистецтв регламентує «Положення про систему внутрішнього забезпечення якості освітньої діяльності та якості вищої освіти (внутрішнього забезпечення якості)».